



Manual de instrucciones CiUFixed/CiUFlex



ClickitUp®
by ErgoSafe®

Índice

Seguridad.....	3
Recepción - descarga	3
Instalación	4
Preparativos antes del montaje	4
Montaje	5
Especificación técnica.....	6
Uso	7
Garantía.....	7
Resolución de problemas.....	7
Desmontaje	7

Seguridad

VIDRIO

El vidrio es de seguridad: templado o laminado. Para producto CiUFlex con actualización ver seguridad para ClickitUp

Recepción – descarga

EN LA ENTREGA

En la entrega de barandilla de vidrio de ErgoSafe debe llevarse a cabo un control para detectar daños de transporte u otros defectos en el embalaje y/o el producto. Los daños de transporte, en su caso, se harán constar en el albarán de la empresa de transporte y se notificarán a ErgoSafe a más tardar una semana después de recibir la entrega. A partir de esa fecha, no es posible reclamar anomalías en la entrega.

DESCARGA DEL PALÉ

Tenga en cuenta que la descarga debe efectuarse en un orden determinado, de lo contrario pueden producirse daños personales. También existe el riesgo de daños al producto. Coloque el palé sobre una superficie plana.

1. Primero, retire el plástico del embalaje
2. A continuación, retire del palé los módulos que van a montarse
3. Recuerde asegurar los módulos que permanecen en el palé para que no vuelquen

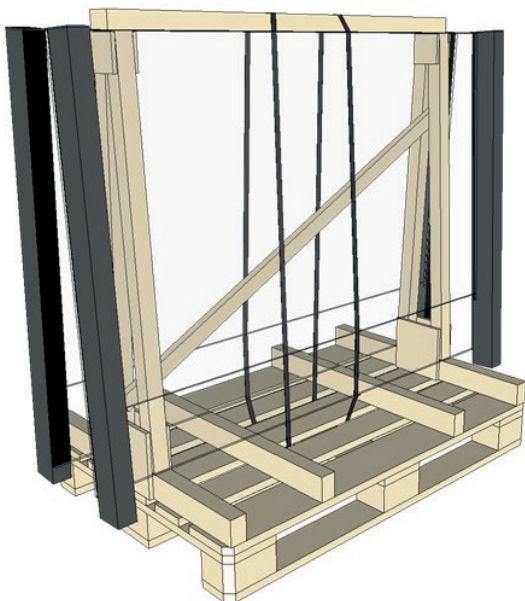

Cada módulo está asegurado individualmente en el embalaje para evitar que secciones vuelque durante la descarga.

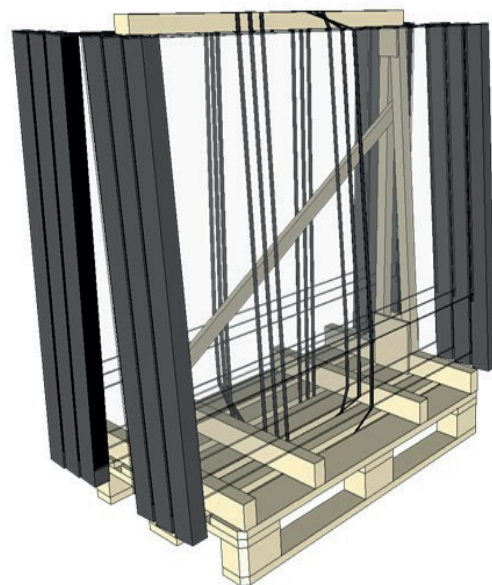

Afloje las correas a medida que se va montando secciones. Cada embalaje incluye un máximo de 6 módulos.

Instalación

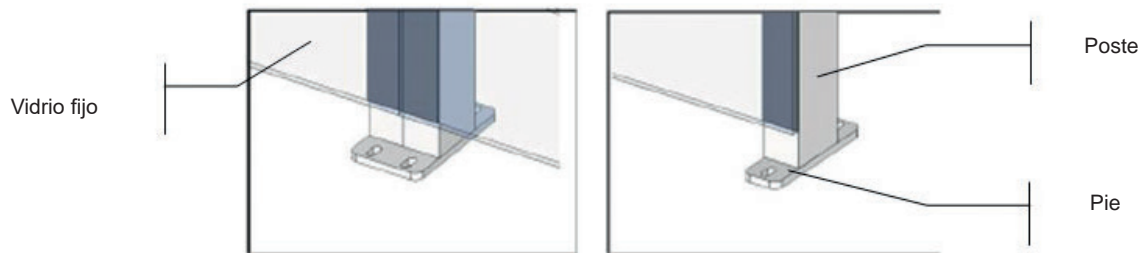

Preparativos antes del montaje

A continuación, se mencionan algunos aspectos importantes a tener en cuenta para el montaje de barandilla de vidrio de ErgoSafe. Lea detenidamente el manual antes de iniciar el montaje.

Cada módulo de cada sección se entrega ensamblado. Mediante tapas y anclajes dobles se combinan los módulos formando un sistema.

La base deberá tener las dimensiones que exigen las normas aplicables. Para la fijación en hormigón, Nuestras barandillas de vidrio debe montarse con tela de goma hacia la superficie de hormigón.

Nuestras barandillas de vidrio se entrega completa con tapas y anclajes, simples o dobles según lo que se haya indicado en el pedido. Durante el transporte, el o los módulos están provistos de tapas de transporte.

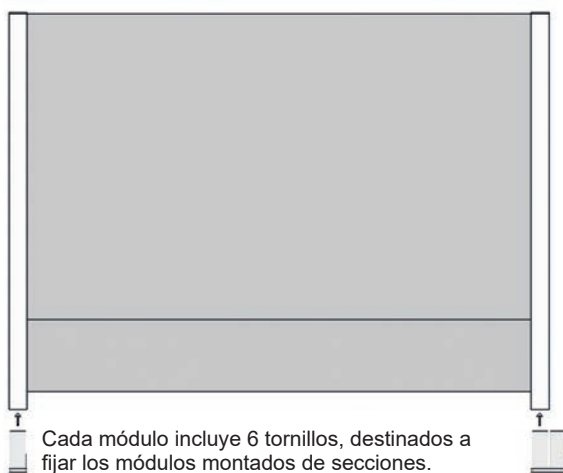

Cada módulo incluye 6 tornillos, destinados a fijar los módulos montados de secciones.
NOTA: Los tornillos para fijar a la base no se incluyen.

Tapa simple con 2 tornillos

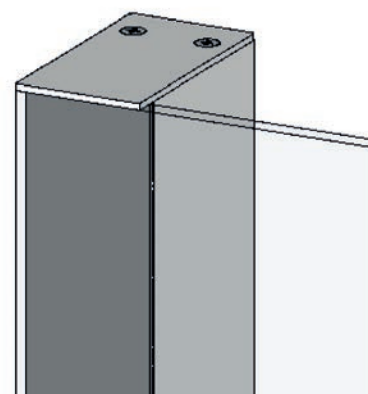

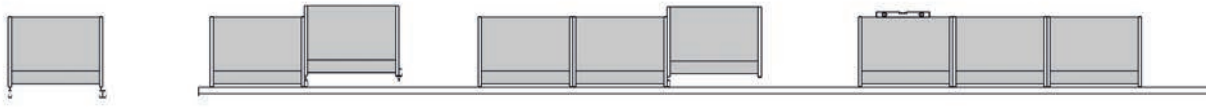

Montaje

1. Monte el primer módulo

Mida una línea recta en el lugar donde se realizará el montaje de barandilla de vidrio. Tenga en cuenta que si la base está inclinada, los postes estarán en su posición inferior en el punto más alto de la base. Realice los ajustes necesarios como se indica en la figura 3. Si hay esquinas que van a montarse, empiece por estas. Coloque el primer módulo en el anclaje. Utilice los elementos de fijación para el anclaje que sean adecuados para la base de la barandilla de vidrio. ErgoSafe recomienda fijar en una base estable, hormigón o madera de la estructura. Una vez que se haya fijado el primer módulo en su posición, prepare las tapas y anclajes dobles para el módulo siguiente.

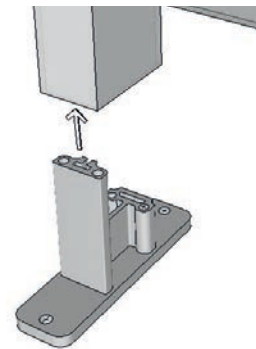

2. Monte todos los módulos

Coloque el segundo módulo en su posición. Prosiga con el resto de los módulos hasta que todos estén en su posición.

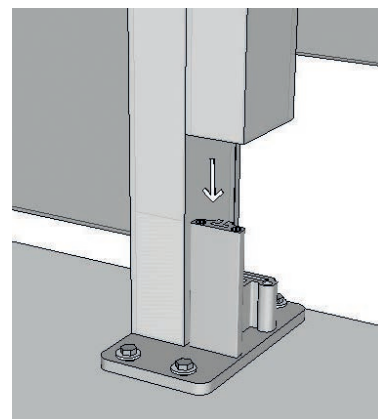
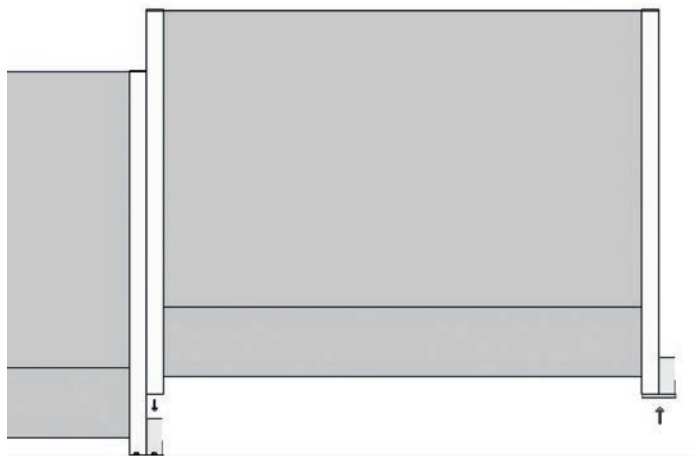

Especificación técnica

Nombre del producto	CiUFixed	CiUFlex
Descripción	Barandilla de vidrio	Barandilla de vidrio con la posibilidad de una actualización móvil ClickitUp en la parte superior.
Seguridad	El vidrio es apto para la seguridad humana.	El vidrio es apto para la seguridad humana. Con actualización: Ver ClickitUp.
Método de fabricación	El acristalamiento estructural se emplea para colocar vidrios sobre montantes de aluminio.	
Piquetas de tierra	Estándar, ángulo	
Cubierta	Sencilla, doble, esquina escalonada.	
Material	Vidrio, aluminio y acero inoxidable.	
Vidrio fijo	8 mm templado	
Altura	1100 mm/1200 mm	1100 mm/1200 mm. Con actualización: Ver ClickitUp
Anchura máxima	Max 2000 mm	Max 2000 mm
Acabado	Anodizado natural de serie Como opción, por un recargo adicional, podemos suministrar perfiles de aluminio anodizado negro o pintado al polvo color RAL (sólo en los postes fijos)	

Uso

MANTENIMIENTO

Para que las piezas de acero inoxidable (tapas) conserven su aspecto, es necesario pulirlas una vez al año.

Garantía

Para que sea aplicable la garantía, deben reunirse las condiciones A-C:

A: Al reclamar la garantía, es necesario ponerse en contacto con el vendedor para una evaluación de la reclamación en cuanto a la garantía. El vendedor debe confirmar que el defecto está cubierto por la garantía. Cualquier medida o intervención en el producto que no se realice a través del departamento de reclamaciones de ErgoSafe dejará sin efecto la garantía, y son enteramente responsabilidad de la persona que haya realizado o contratado el trabajo.

B: Al reclamar la garantía, se debe indicar el número de serie del producto y, en su caso, una fotografía que aclare lo que se alega como garantía.

C: En caso de sustitución de piezas, estas deben enviarse siempre al vendedor. De lo contrario, el cliente pierde el derecho a la compensación de la garantía.

La garantía no cubre: Montaje inadecuado o hundimiento del suelo o la construcción de madera.

Desmontaje

NOTA:

Riesgo de cortes

Maneje el vidrio con cuidado. El producto consiste en vidrio templado térmicamente que, si se maneja incorrectamente, se puede romper y ocasionar daños.

RECICLAJE

Todos los metales se depositan en recipientes para residuos metálicos.

El plástico y el caucho se separan como residuos combustibles.

El vidrio se separa como material de relleno.



ClickitUp[®] by ErgoSafe[®]

ErgoSafe AB | Reparatörgatan 1 | SE-302 62 Halmstad | +46 (0)10-480 47 00 | www.ergosafe.se